

OD 10.10 Rechtsanschlag RA

Right hand closing door / Ouverture à droite / Abertura a la derecha

2 / 2

Pos	Art.Nr.	Beschreibung	Description	Désignation	Explicación:
1	600 50 16	Flachdichtung Ø10xØ19x2 B1 - B5, N6	Flat seal Ø10xØ19x2 B1 - B5, N6	Joint plat Ø10xØ19x2 B1 - B5, N6	Junta plana Ø10xØ19x2 B1 - B5, N6
2	600 50 55	Dichtung 14,5x20x2	Flat seal convection heating	Joint torique pour thermoplongeur	Junta tórica para calefacción de aire caliente
3	500 70 22	Montagesatz Rohrheizkörper	Assembly set for tubular heating element	Lot de montage radiateur tubulaire	Juego de montaje de radiador tubular
4	500 50 20	Abdeckung f. Garraumleuchte	Cover for oven lamp	Bride pour éclairage enceinte	Cubierta de luz del horno
5	500 50 21	Flachdichtung Ø 59x70 für Garraumleuchte	Flat seal Ø 59x70 for oven lamp	Joint plat Ø 59 x 70 pour éclairage en ceinte de cuisson	Junta plana Ø 59 x 70 para luz del horno
6	500 50 22	Glasscheibe Garraumleuchte (Ceran)	Glass cover for oven lamp	Verre de protection pour éclairage en ceinte de cuisson	Cristal protector de luz del horno
7	600 50 13	O-Ring 59,6x5,33	O-Ring 59,6x5,33	Joint torique 59,6x5,33	Junta tórica 59,6x5,33
8	500 50 16	Fassung mit eingeschr. Glühbirne 25 W	Socket with bulb 25 W	Douille avec ampoule 25W	Zócalo con bombilla 25W
9	600 50 62	O-Ring 8x3, EPDM schwarz	O-Ring	Joint torique	Junta tórica
10	200 00 27	Einspritzteil HUD/OD	Injection nozzle „Filling of steam generator“	Cidreur alimentation générateur de vapeur	Elemento de inyección de llenado del generador de vapor
11	200 60 31	Meßleitung OD10.10 (bei Bedarf kürzen)	Cable sleeve OD10.10 (shorten if necessary)	Conduit by-pass OD10.10 (raccourcir, si nécessaire)	Cable de medición OD10.10 (acortar si es necesario)
14	500 10 57	Doppelmagnetventil-Unterteil	Double solenoid valve-body	Partie inférieure électrovanne double	Parte inferior de válvula magnética doble
15	500 10 74	Druckfeder für Magnetventil-Spule	Spring for solenoid valve-solenoid	Ressort à pression pour bobine électrovanne	Resorte para bobina de válvula magnética
16	500 10 66	Spule für Magnetventil	Solenoid for solenoid valve	Bobine pour électrovanne	Bobina de válvula electromagnética
17	600 50 15	O-Ring f. Flanschtauchheizkörper ODC	O-Ring for immersion heating element	Joint torique pour thermoplongeur	Junta tórica para calefacción de aire caliente
18	600 60 74	Kugelhahn	Ball valve	Robinet à boisseau sphérique	Grifo esférico
19	700 20 70	Brauseschlauch 2,05 m	Shower hose 2,05 m	Flexible pour douche 2,05 m	Manguera de ducha 2,05 m
20	600 50 05	Handbrause	Handshower	Douchette	Ducha de mano
21	600 50 06	Brausekopf	Shower head	Arrosoir	Cabezal rociador
22	300 70 01	Handbrause-Set OD8,10/10,10	Handshower set for OD8,10/10,10	Kit douche OD8,10/10,10	Juego de ducha OD8,10/10,10
23	800 40 23	Rändelmutter M4 DIN466 A2	Knurled nut for condenser casing	Ecrou moleté M4 pour habillage condenseur	Tuerca moleteada M4 para cubierta del condensador
24	600 50 69	O-Ring 59,6x5,33 Silikon-gummi	O-Ring 59,6x5,33 for condenser	Joint torique 59,6x5,33 pour condenseur	Junta tórica 59,6x5,33 para condensador
25	600 50 56	Flachdichtung	Flat seal	Joint plat	Junta plana
26	200 00 22	Meßrohr OD	Gauge pipe OD	Té du conduit OD	Tubo de medición OD
27	600 60 76	Winkel-Schlauchanschluß mit Dichtung	Plastic elbow	Coude en plastique	Codo de plástico
28	600 50 57	Flachdichtung	Seal for plastic elbow	Joint pour coude en plastique	Junta para codo de plástico
29	200 00 26	Einspritzteil Kondensator	Injection nozzle condenser	Cidreur pour condenseur	Elemento de inyección para condensad.
30	600 50 48	Membrantülle Ø=60	Membrane socket bush Ø=60	Joint de cheminée Ø = 60	Manquito de membrana Ø = 60
31	600 00 56	Ventilatorrad V2A 355x114	Fan wheel 355x114	Roue à aubes du ventilateur 355 x 114	Rueda de palas de ventilador 355 x 114
32	600 21 00	Schnellverschluß Ansaugblech	Quick connector for suction panel	Fermeture rapide pour grille de protection	Cierre rápido para chapa de aspiración
33	600 50 74	Dichtungsscheibe Ø =45 Silikon-scheibe, Ablaßschraube HUD 10,18	Seal Ø =45 for steam generator drain cap R 1 ¼"	Bague d'étanchéité écrou de vidange générateur de vapeur R 1¼" (Ø =45)	Junta Ø=45 para tornillo de purga de generador de vapor R 1¼"
34	600 60 81	Dampferzeuger Ablaßschraube R 1 ¼"	steam generator drain cap R 1 ¼"	Ecrou de vidange générateur de v R1¼"	Tornillo de purga de vaporizador R 1¼"
35	600 50 24	Ablautsieb	Drain sieve	Tamis	Tamiz de salida
36	500 20 61	KTM Dichtungssatz	Seal set CTC	Garniture de joints pour sonde à cœur	Juego de juntas para sonda t. central
37	600 40 44	Gerätfuß verstellbar Standard	Adjustable foot	Pied réglable	Pie regulable
37*	600 40 39*	Stellfuß verstellbar 2" Schiffsausführung	Adjustable pedestal with screwed flange plate for marine version	Pied réglable pour version marine avec plaque à bride pour le serrage	Pie regulable para versión de barco con placa de brida a atomillar
37*	260 77 79*	Gerätfuß 2" für Schiffsausführung auf Untergestell	Foot 2" for marine version on stand	Pied réglable pour version marine pour châssis	Pie regulable para versión de barco para base de apoyo
38	600 21 01	Scharnier Rechtsanschlag oben Set P1	Hinge right upper	Charnière ouverture à droite en haut	Bisagra de puerta, abertura a la derecha, arriba
39	200 41 31	Scharnierplatte Türe oben Tischgeräte P1	Upper hinge bracket table top units	Cintre de charnière haut modèle sur table	Plancha de bisagra de puerta, arriba, aparato de mesa
40	600 21 02	Scharnier RA unten	Hinge right lower	Charnière ouverture à droite en bas	Bisagra de puerta, abertura a la derecha, abajo
41	200 41 32	Scharnierplatte Türe unten Tischgeräte P1	Lower hinge bracket table top units	Cintre de charnière bas modèle sur table	Plancha de bisagra de puerta, abajo, aparato de mesa
42	700 10 17	Türdichtung OD/HUD 10.10	Hygienic door gasket OD10.10	Joint de porte OD10.10	Junta de puerta OD10.10
43	250 83 23	Türe P1 DVG RA 10.10 kpl	Door OD10.10 RA complete	Porte complète RA OD10.10	Puerta OD10.10 RA completa
44	200 40 28	Türtropfwanne P1	Door drip tray	Bac récolteur d'eau de la porte	Bandeja de recogida de agua de puerta
45	600 20 53	Drehhebelschluß rechts	Door latch right	Poignée béquille ouverture à droite	Empuñadura para abertura a la derecha
46	600 20 58	Abdeckkappe für Drehhebelschluß	Plastic plug for door latch	Chape pour poignée béquille	Chapa para empuñadura
47	600 20 43	Befestigungssatz für Drehhebelschluß	Fixing set for door latch	Jeu de fixation pour poignée béquille	Juego de fijación para empuñadura
48	600 20 45	Kunststoffeinsatz P1 RA	Plastic inset for door catch right	Cousinnet incliné en plastique ouverture à droite	Elemento de plástico inclinado, abertura a la derecha
49	600 20 93	Kloben P1 rechts	Door catch right	Vallet de porte ouverture à droite	Gozne de puerta abertura a la derecha
50	600 20 47	Montagesatz Kloben links	Fixing set for door catch	Jeu de fixation pour vallet de porte	Juego de fijación para gozne
51	600 92 86	Frontfolie P1 ODP rot	Front laminate piece ODP grey-red	Membrane ODP gris-rouge	Panel plástico frontal ODP gris-rojo
51	600 92 94	Frontfolie ODMagic grau/rot	Front laminate piece ODM grey-red	Membrane ODM gris-rouge	Panel plástico frontal ODM gris-rojo
52	600 30 10	Knob OD	Knob OD	Sélecteur OD	Selectador OD
53	500 91 08	Dichtscheibe für Potiachse	Seal	Bague d'étanchéité	Anillo de junta
54	600 30 23	Knobel MKN	Knob MKN	Sélecteur MKN	Selectador MKN
55	500 90 95	Drehpoti f. Steuerung 3030 IRG	Potentiometer	Potentiomètre	Potenciómetro
56	500 90 09	Ableitfeder f. Steuerelektronik	Conductor clip	Circlip de mise à la terre	Derivador de puesta a tierra
57	500 30 46	Glühbirne	Bulb for key back lighting	Témoin lumineux touche	Luz de fondo de teclas
58	500 90 85	Testerkappe gelb	Push button cap yellow	Capuchon touche jaune	Capuchón de tecla amarilla
59	800 40 24	Flugelmutter M4	Wing nut M4	Ecrou à ailettes M4	Tuerca de mariposa M4
60	500 90 82	Federknobel - Zeit 2 - stufig	Spring loaded knob with continuous op.	Ressort du selecteur avec pos. permanente	Botón con resorte, con pos. permanente
61	500 90 83	Federknobel - Temperatur 1 - stufig	Spring loaded knob without continuous op.	Ressort du selecteur sans pos. permanente	Botón con resorte sin posición permanente
62	500 91 09	RAM - Batterie für Steuerelektronik	RAM 8K	RAM 8K	RAM 8K
63	600 50 54	Scheibe für Uhrmontage	Silicon washer 10x4 (2x per bolt)	Rondelle en silicone 10x4 (2x par boul.)	Arandela de silicona 10x4 (2x por berno)
64	500 90 43	IR Sender/Empfänger OD magic/Handy	OD magic eye - infrared module	Émetteur/récepteur infrarouge OD-Magic	Emisor/receptor de infrarrojo OD magic
65	600 92 80	Frontfolie P1 ODC rot	Front laminate piece ODC grey-red	Membrane ODC gris-rouge	Plástico frontal ODC gris-rojo
66	800 90 48	Distanzhülse 4,2x8x11,5	Spacer (Electronic mounting)	Entretôise (montage commande électronique)	Manguito distanciador (montaje de mando electrónico)
67	200 20 42	Aufhängung f. Handbrause P1	Hand shower holder	Porte douche	Soporte de ducha de mano
68	500 80 67	Dichtungssatz f. Drehstrommotor ODC	Set of seals for motor spindle open	Garniture de joints pour arbre moteur (moteur ouvert)	Juego de juntas de husillo del motor, para motor abierto
69	500 80 66	Befestigungssatz f. Drehstrommotor	Fixing set for 3-phase AC-motor open	Jeu de fixation pour moteur triphasé ouvert	Juego de fijación de motor trifásico abierto
60*	600 20 22*	Türfeststeller	Door stop	Fixation de porte	Fijador de puerta

* = nur bei Schiffsausführung = SA / only models with marine version = SA / uniquement pour version marine = SA / sólo para versión de barco = SA

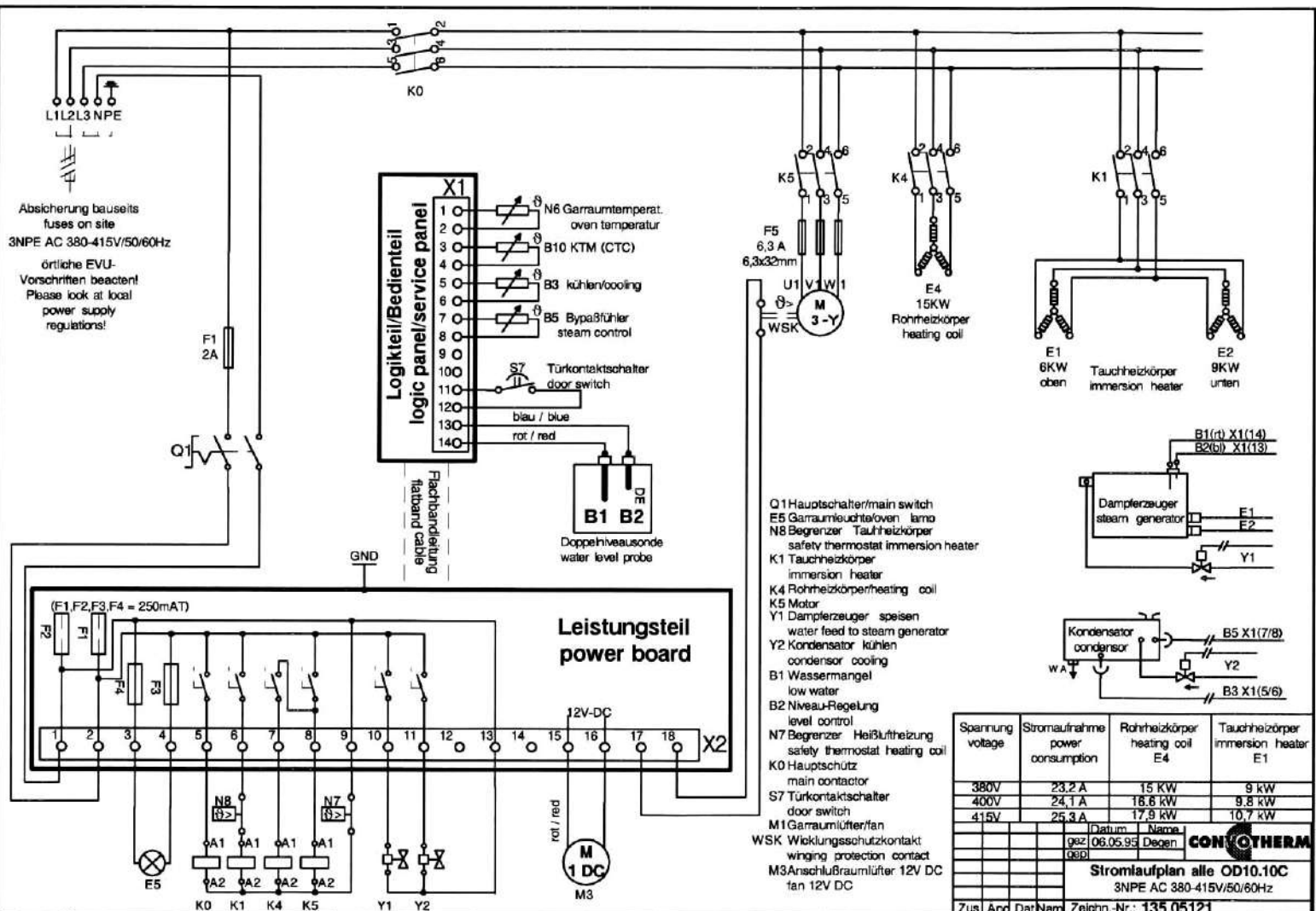

Absicherung baueits
fuses on site
3NPE AC 380-415V/50/60Hz
örtliche EVU-
Vorschriften beachten!
Please look at local
power supply
regulations!

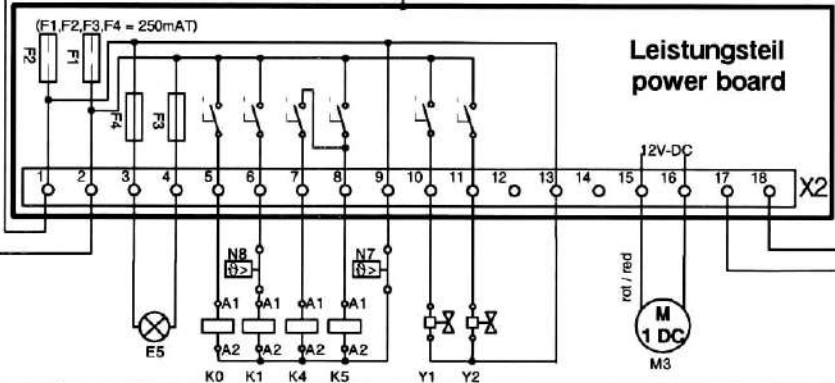
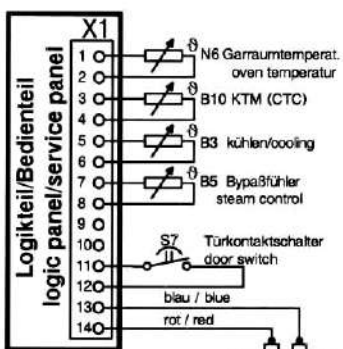

- Q1 Hauptschalter/main switch
- E5 Garraumleuchte/oven lamp
- N8 Begrenzer Tauchheizkörper safety thermostat immersion heater
- K1 Tauchheizkörper immersion heater
- K4 Rohrheizkörper/heating coil
- K5 Motor
- Y1 Dampferzeuger speisen water feed to steam generator
- Y2 Kondensator kühlen condensor cooling
- B1 Wassermangel low water
- B2 Niveau-Regelung level control
- N7 Begrenzer Heißluftheizung safety thermostat heating coil
- K0 Hauptschütz main contactor
- S7 Türkontaktschalter door switch
- M1 Garraumlüfter/fan
- WSK Wicklungsschutzkontakt winding protection contact
- M3 Anschlußraumlüfter 12V DC fan 12V DC

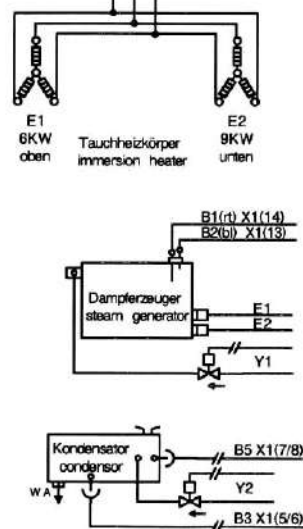

Spannung voltage	Stromaufnahme power consumption	Rohrheizkörper heating coil E4	Tauchheizkörper immersion heater E1
380V	23,2 A	15 kW	9 kW
400V	24,1 A	16,6 kW	9,8 kW
415V	25,3 A	17,9 kW	10,7 kW

Datum: 06.05.95
Name: Degen
gez: 06/03

CONOTHERM

Stromlaufplan alle OD10.10C
3NPE AC 380-415V/50/60Hz

Zus. And. Dat. Name: Zelehn.-Nr.: 135.05121